

# Távközlő hálózatok és szolgáltatások

## 10. Gerinchálózati (Transzport) Technikák (harmadik rész)

*Cinkler Tibor*

*BME TMIT*

*2010. november 24.*

*Szerda 12:15-14:00*

*IB.028*

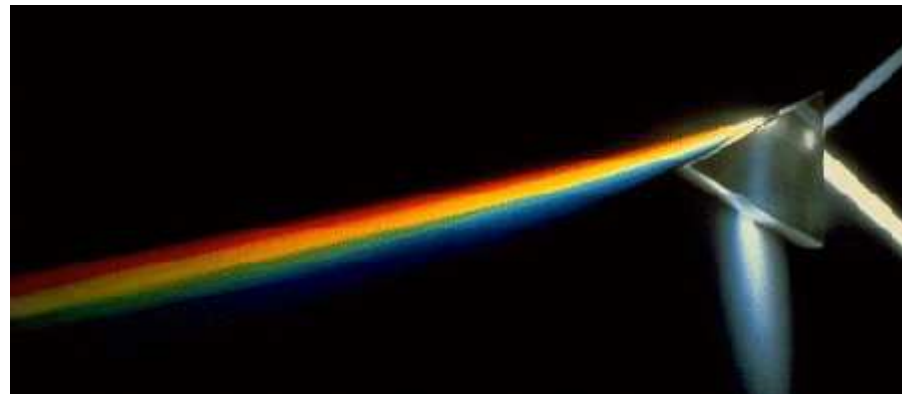

# A tárgy felépítése



- 1. Bevezetés
- 2. PSTN, ISDN hálózatok áttekintése
- 3. Kapcsolástechnika
- 4. IP hálózatok elérése távközlő és kábel-TV hálózatokon
- 5. Mobiltelefon-hálózatok
- 6. VoIP
- 7. Kodekek
- 8. Forgalmi követelmények, hálózatméretezés
- 9. Jelzésátvitel
- **10. Gerinchálózati technikák (Cinkler Tibor)**
  - **10.1 PDH** (Pleziokron Digitális Hierarchia) } *Múlt előtti óra!*
  - **10.2 SDH** (Szinkron Digitális Hierarchia) }
  - **10.3 ngSDH** (next generation SDH) }
  - **10.4 OTN** (Optical Transport Network) }
  - **10.5 Kapcsolt optikai hálózatok** (ASON, ASTN, GMPLS, OBS/OPS) *Ma!*
- 11. Távközlő rendszerek telepítése és üzemeltetése (Cinkler Tibor)
- 12. Hálózati szolgáltatások (Henk Tamás)



# Sávszélességéhes alkalmazások

- Cluster / Cloud / Utility Computing
- Peer-to-Peer (BitTorrent, és tömérdek más...)
- GRIDs
- SAN, oSAN (adattár)
- Audio and Video Broadcast (műsorszétoosztás/szórás)
- VoD (video) (youtube.com), HDTV, 3DTV
- VoIP (beszéd) (skype, stb.)
- Telemedicine (Távorvoslás)
- Distant Learning (Távoktatás)
- Video Conferencing (Videokonferencia)



# 3 Generáció

---

- 1. G: Csak az átviteli szakaszok optikaiak
  - PDH, SDH, ATM, MPLS, ngSDH
- 2. G: Teljes átviteli utak optikaiak
  - OTN, ASON
- 3. G: Már a vezérlés is optikai
  - OBS, OPS

# Optikai nyalábolási technikák

---

- Térosztásos (OSDM)
  - Független fényszál
- Hullámhosszosztásos (WDM (CWDM és DWDM))
  - Különböző hullámhosszon működő adó és vevő párok
- Időosztásos (OTDM)
  - Nagyobb szinkron időrések, esetleg aszinkron csomagok
- Kódosztásos (OCDM)
  - Osztott közeg többszörös hozzáférése
  - Pl. Passzív optikai csillag

# Optikai hálózatok fejlődési mérföldkövei

Statikus szolgáltatott (Provisioned) vagy dinamikusan kapcsolt (Switched)?

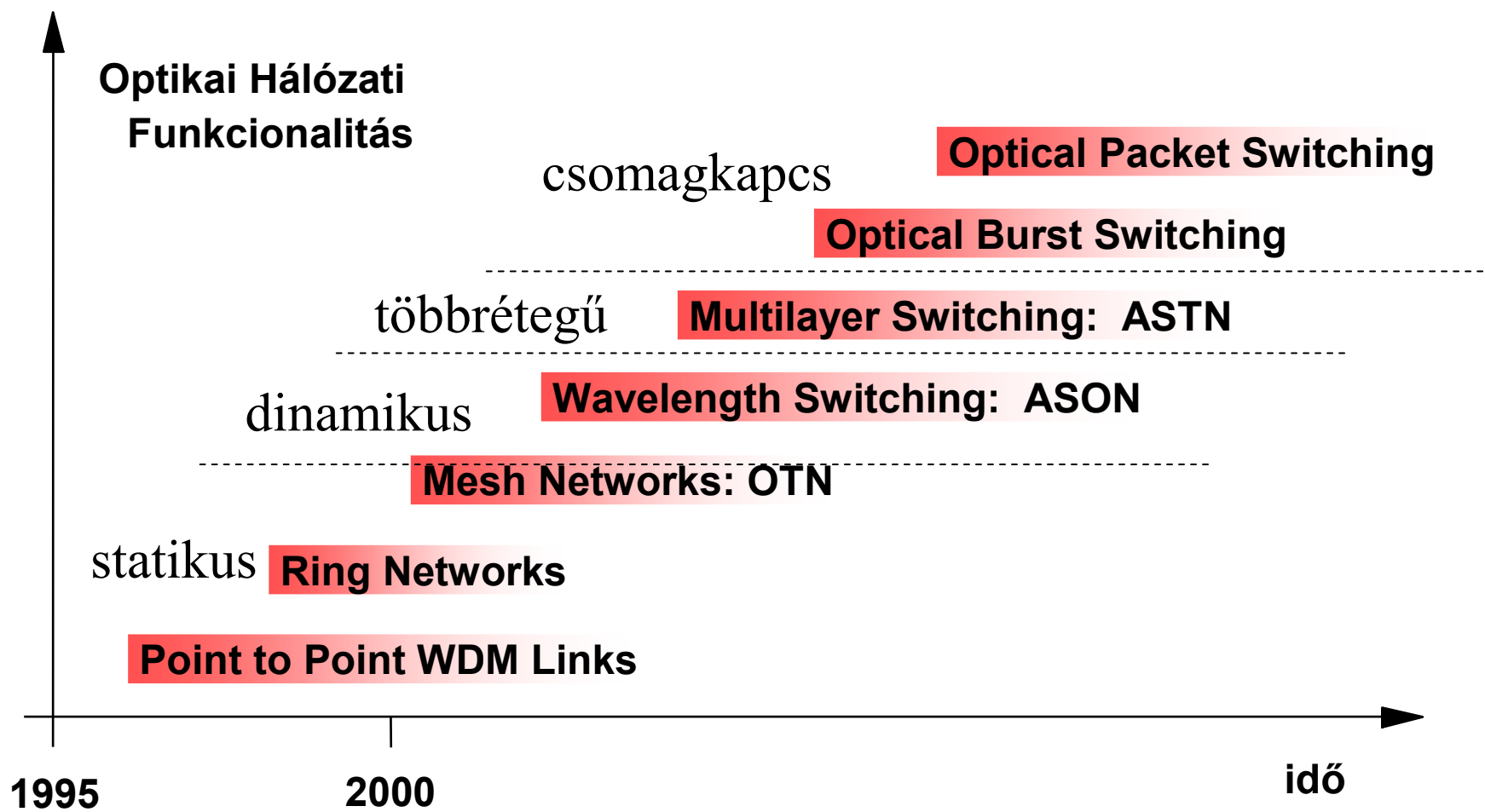

# Miért legyen dinamikus?

*Ellenpélda: Amikor nem jó, hogy dinamikus...*

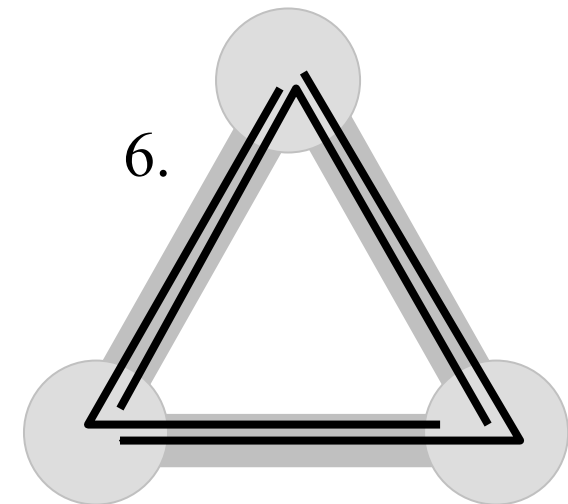
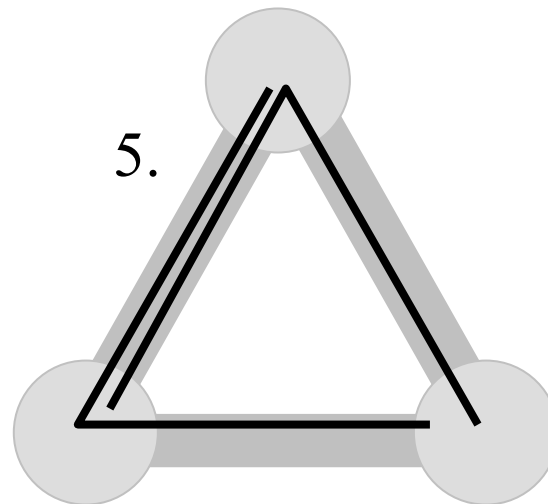
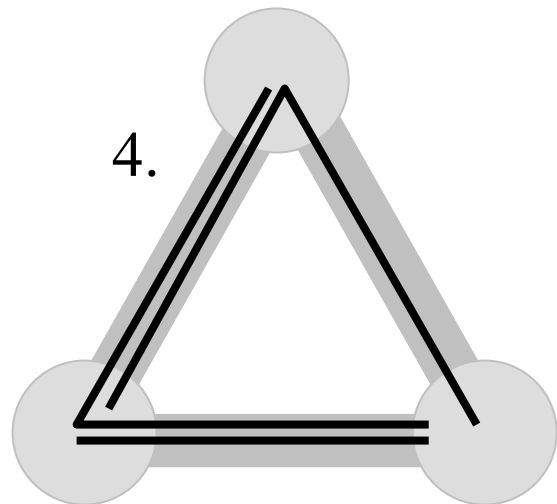
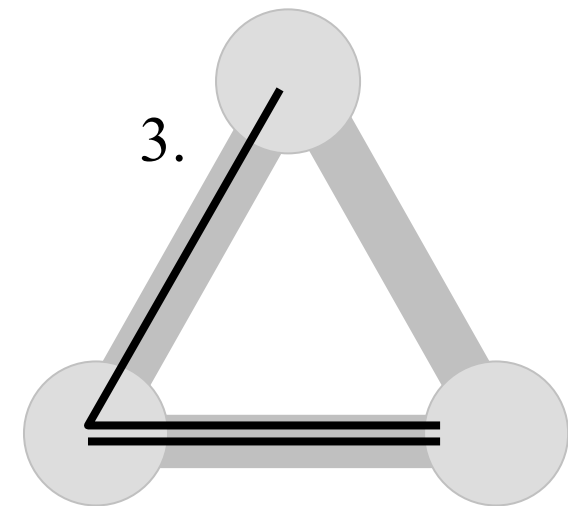
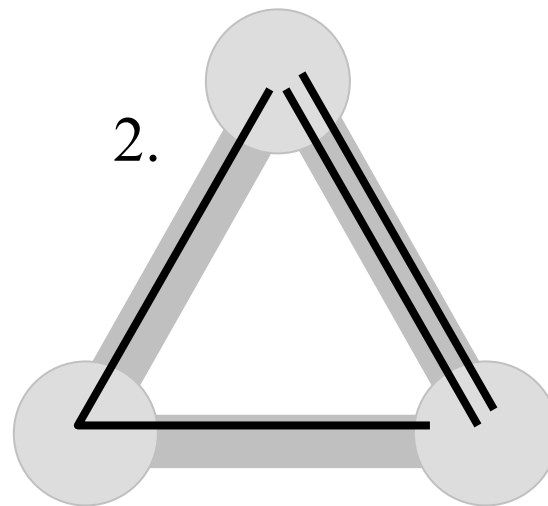
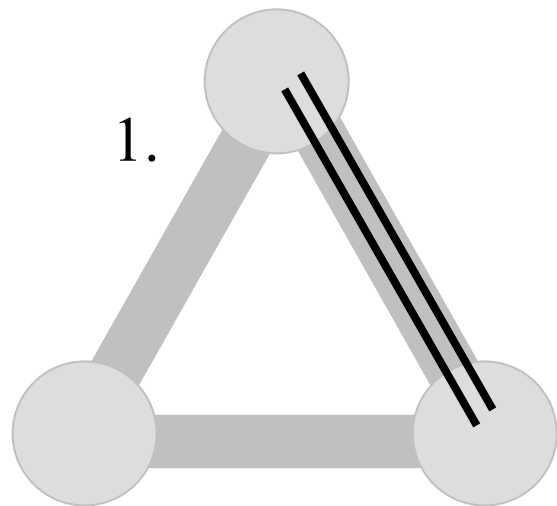

# ITU-T ASON: Automatically Switched Optical Network

*Önműködően kapcsolt optikai hálózat*

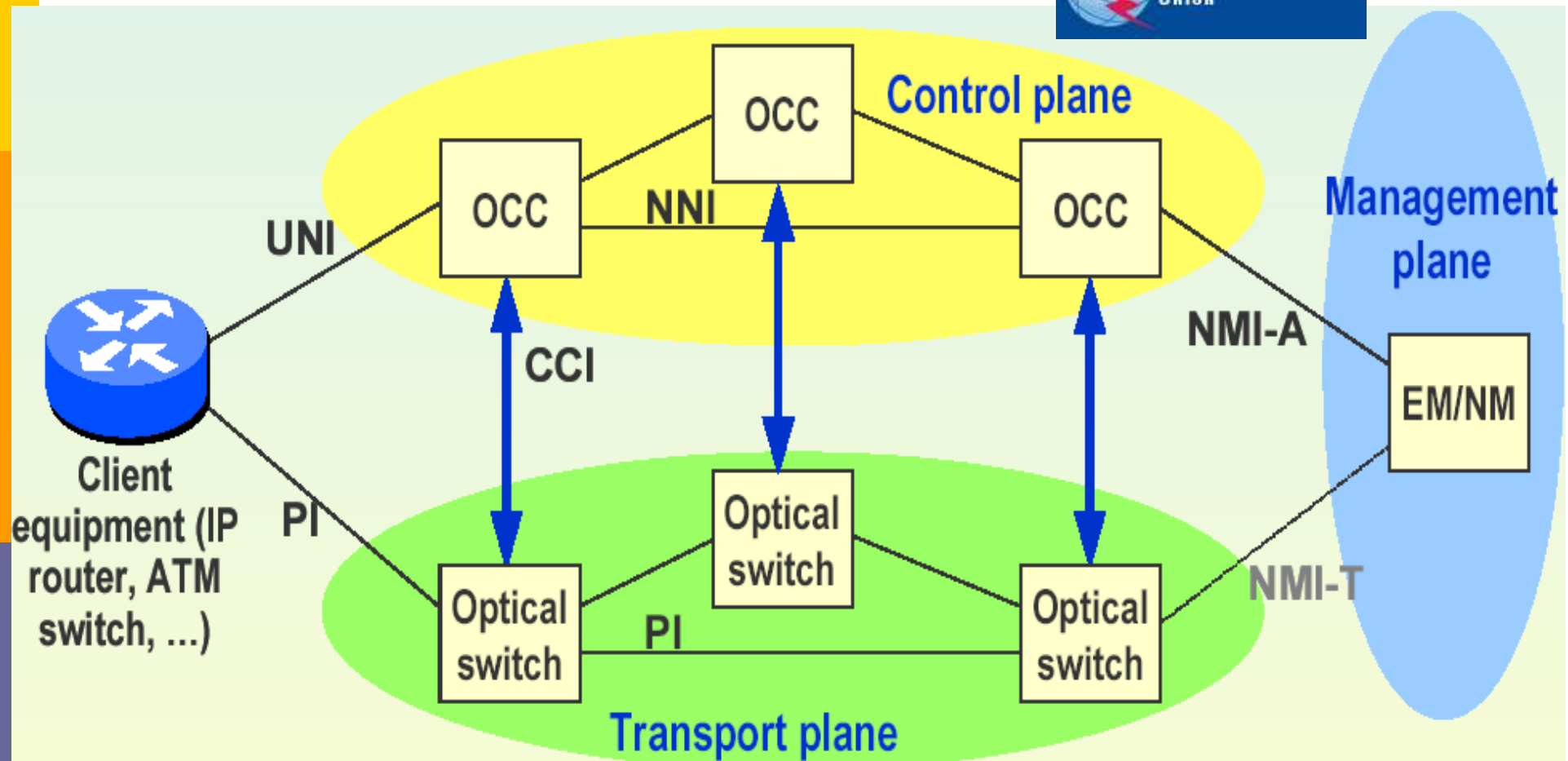

CCI: Connection Control Interface

NMI-A: Network Management Interface for the ASON Control Plane

NMI-T: Network Management Interface for the Transport Network

NNI: Network to Network Interface

OCC: Optical Connection Controller

PI: Physical Interface

UNI: User to Network Interface



# Kapcsolás vagy rendezés?

---

## Switching vs. Cross-Connecting

- **Menedzsment sík: Management Plane (MP)**
  - Jellemzően központi
  - Lassú, de optimális
  
- **Vezérlő sík: Control Plane (CP)**
  - A felhasználó jelzéssel kezdeményezi az összeköttetést
  - Jellemzően elosztott (distributed source routing)
  - Gyorsabb, bonyolultabb, gyengébb útvonalak
  
- **Összeköttetés Típusok:**
  - **Állandó**: Permanent
  - **„Lágy-állandó”**: Soft – Permanent
  - **Kapcsolt**: Switched

# Elektro-optikai rendező: Electro - Optical Cross Connect (EOXC)

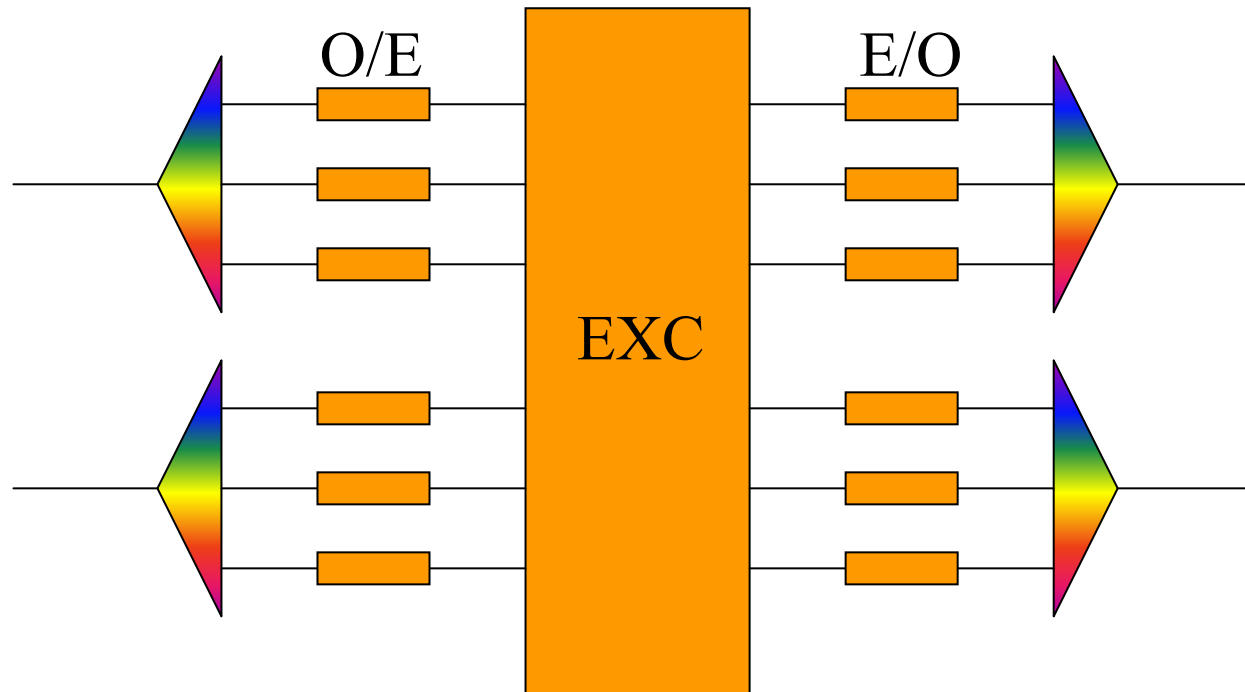

- ❑ Olcsó, elektronikus térkapcsoló mag
- ❑ Nem transpaerens!
- ❑ Teljes hullámhosszkonverziós képesség
- ❑ A transponderek a drágák

# Optikai rendező: Optical Cross Connect (OXC)

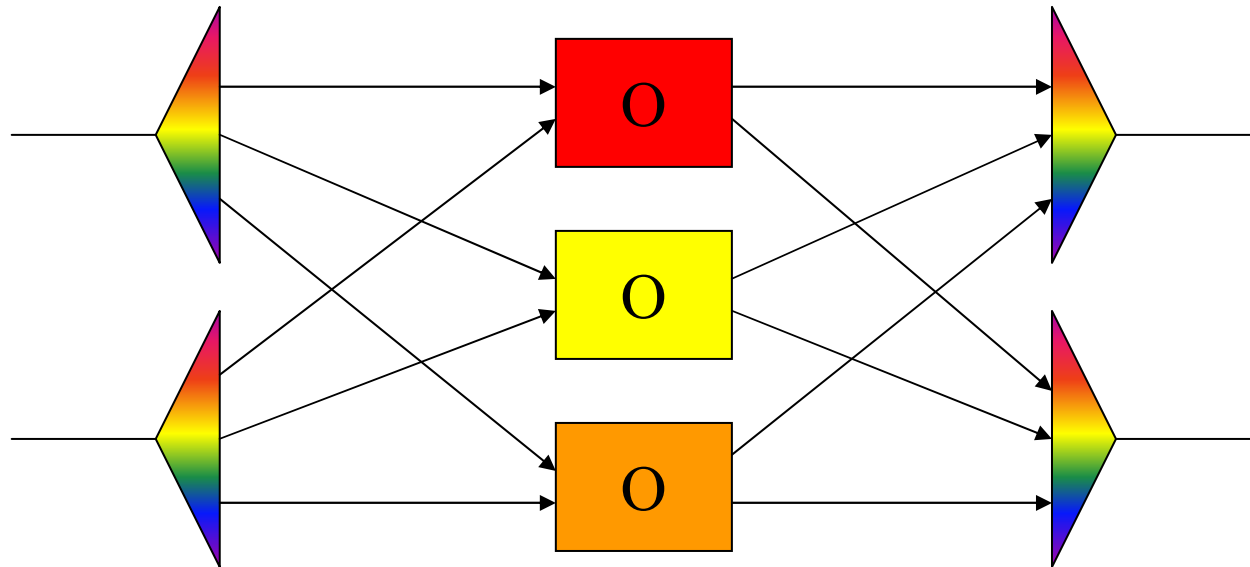

- Tisztán optikai (optikai mag:  $3 \times 2 \times 2 = 12$ )
- Átlátszó
- Nincs  $\lambda$ -konverziós képesség
- Bonyolult útvonalválasztás

# Optikai rendező (OXC)

## Teljes $\lambda$ -konverziós képességgel

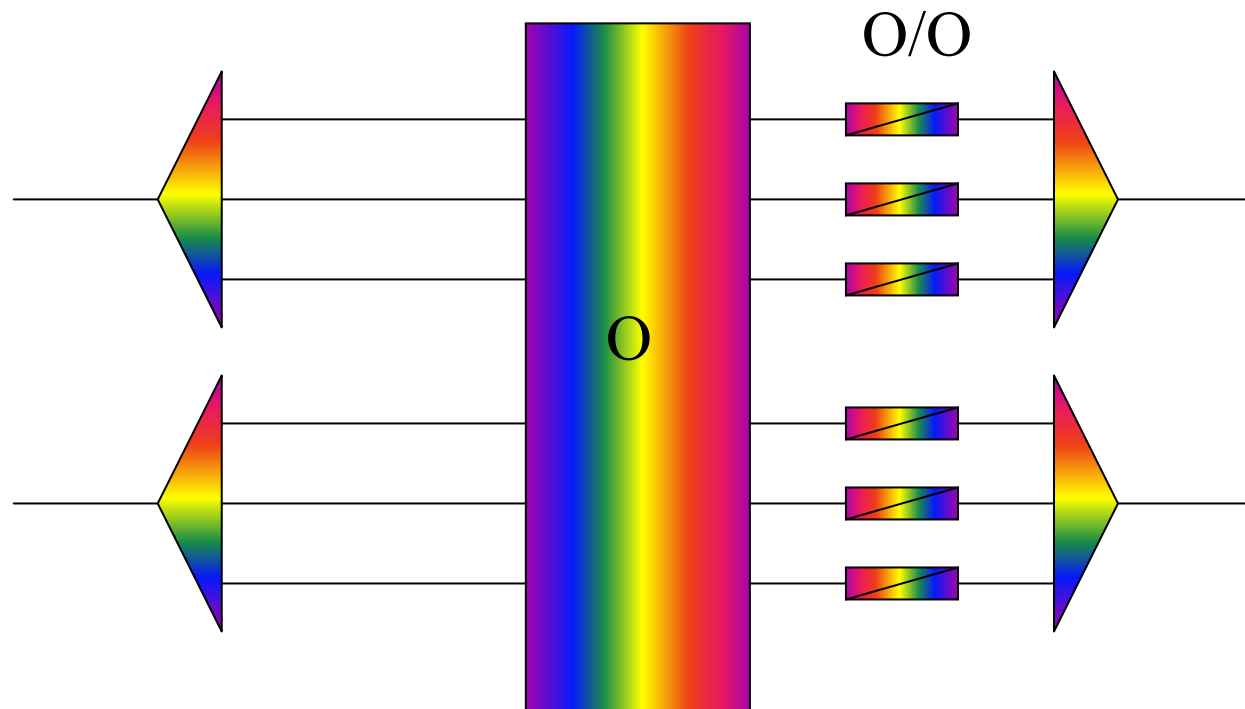

- Tisztán optikai (optikai mag:  $6 \times 6 = 36 > 3 \times 2 \times 2 = 12$ )
- Teljes  $\lambda$ -átalakítási képesség
- Költséges optikai  $\lambda$ -átalakítók
- “Opaque” (áttetsző, de nem átlátszó!)

# Optikai rendező (OXC)

## Korlátozott $\lambda$ -átalakító képességgel

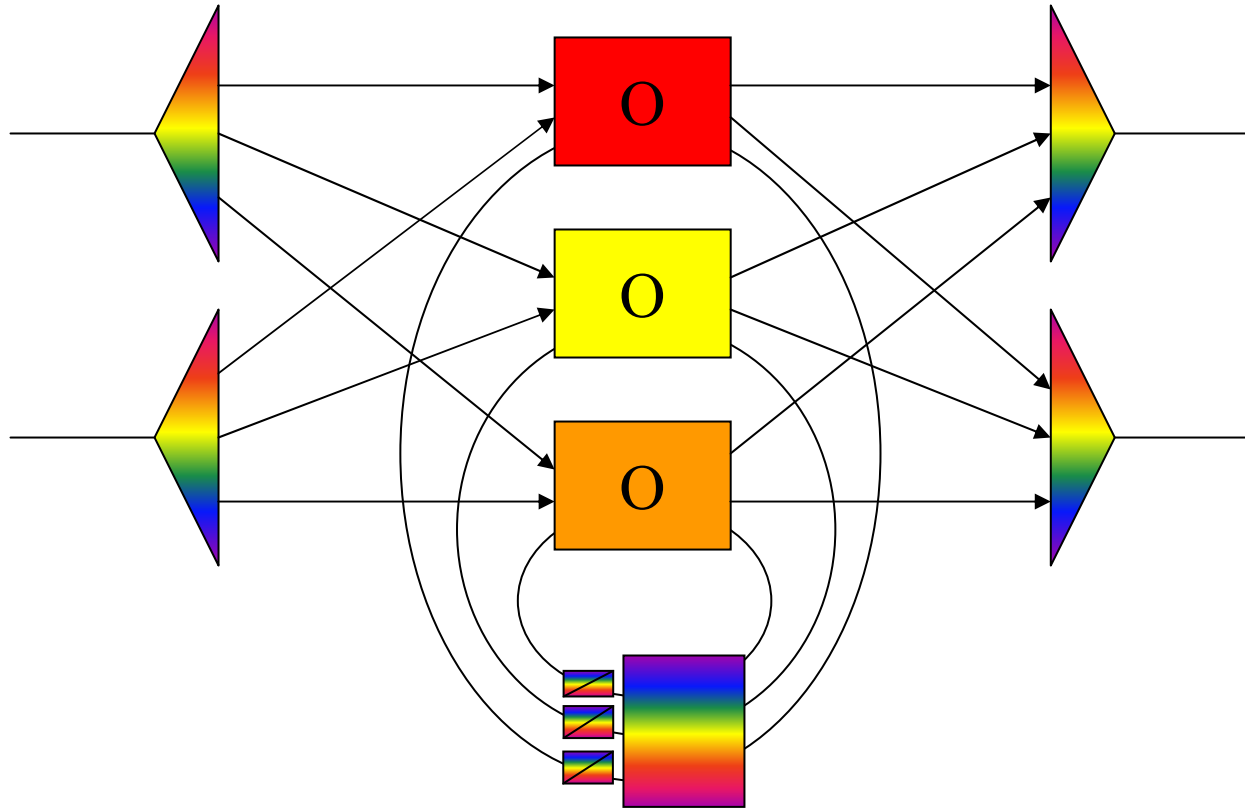

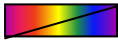
- Korlátozott számú  $\lambda$  átalakító (Limited Conversion Capacity)
- Lehet sávban is korlátozott  vagy elektronikus
- $4 \times 3 \times 3 = 36$ , de csak 3  $\lambda$  átalakító 6 helyett

# 2D MEMS: Micro Electro-Mechanical Systems

*Mikro elektro-mechanikai rendszerek*

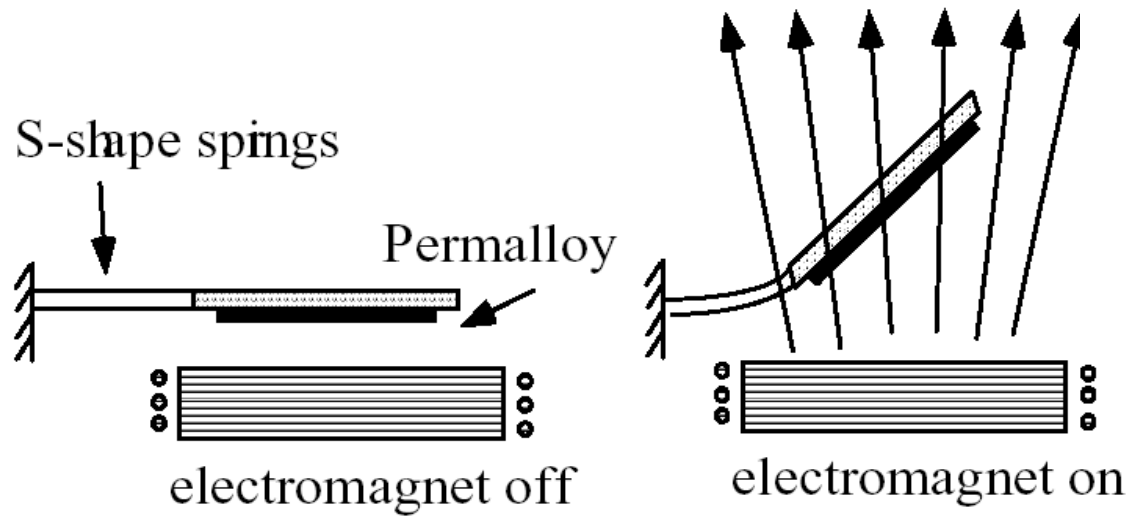
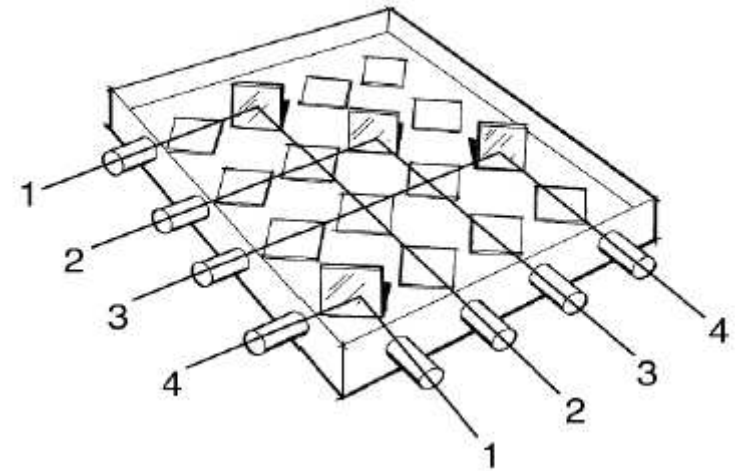
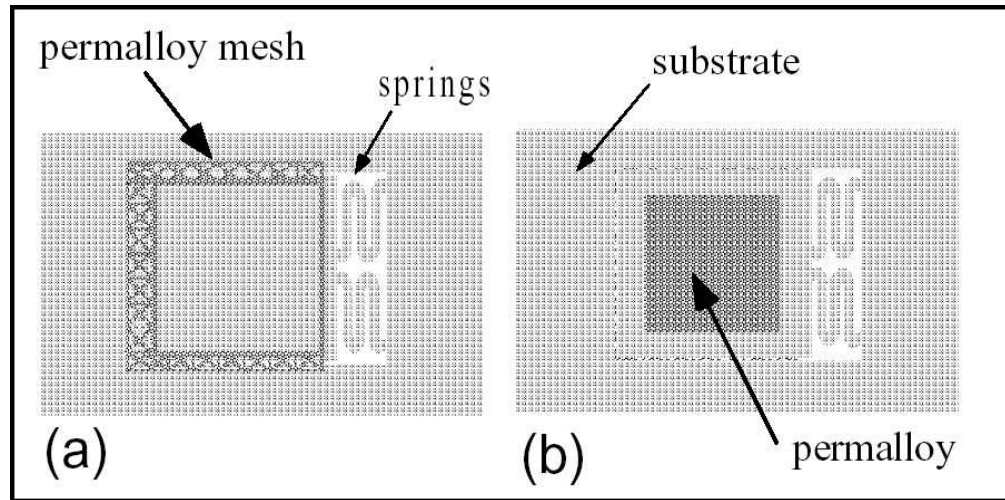

# 3D MEMS – a tükröcskék

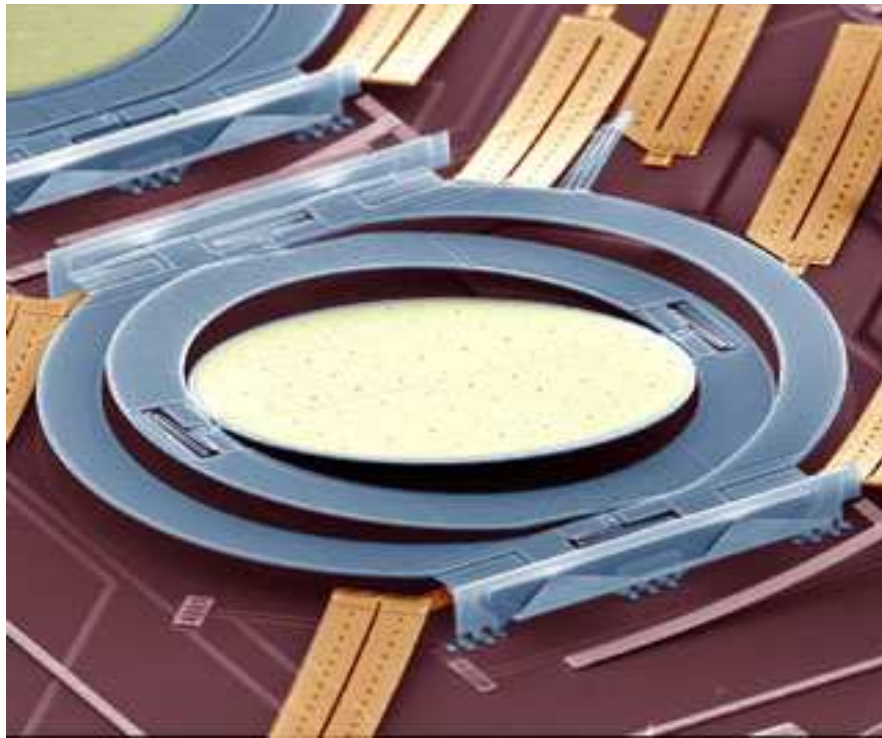

Forrás: Lucent

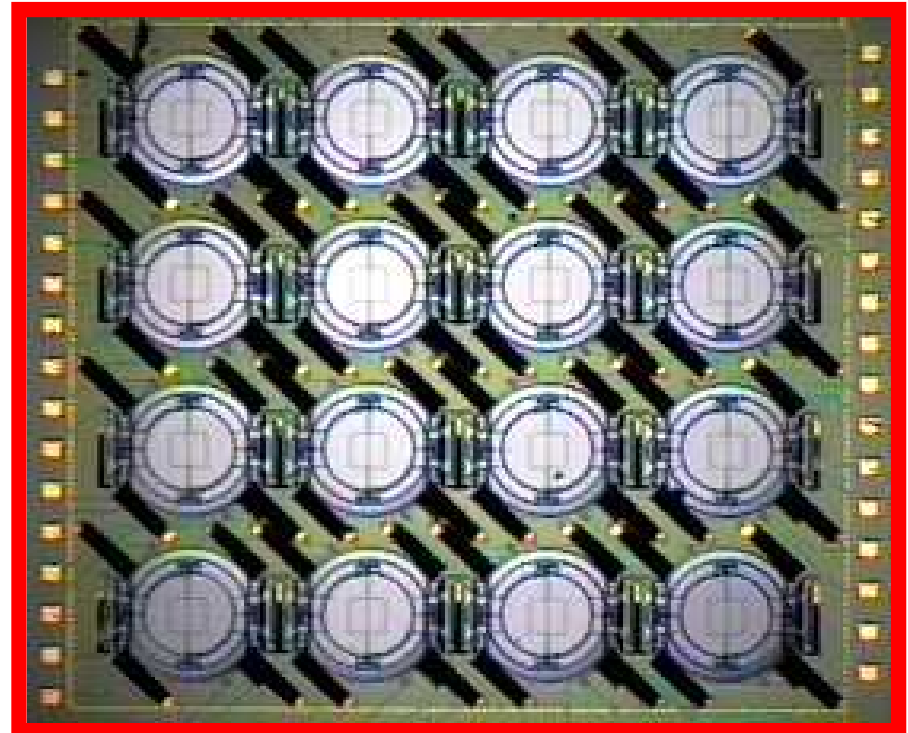
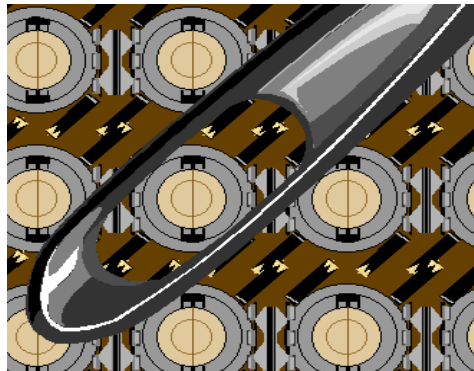

# 3D MEMS – Működési elv

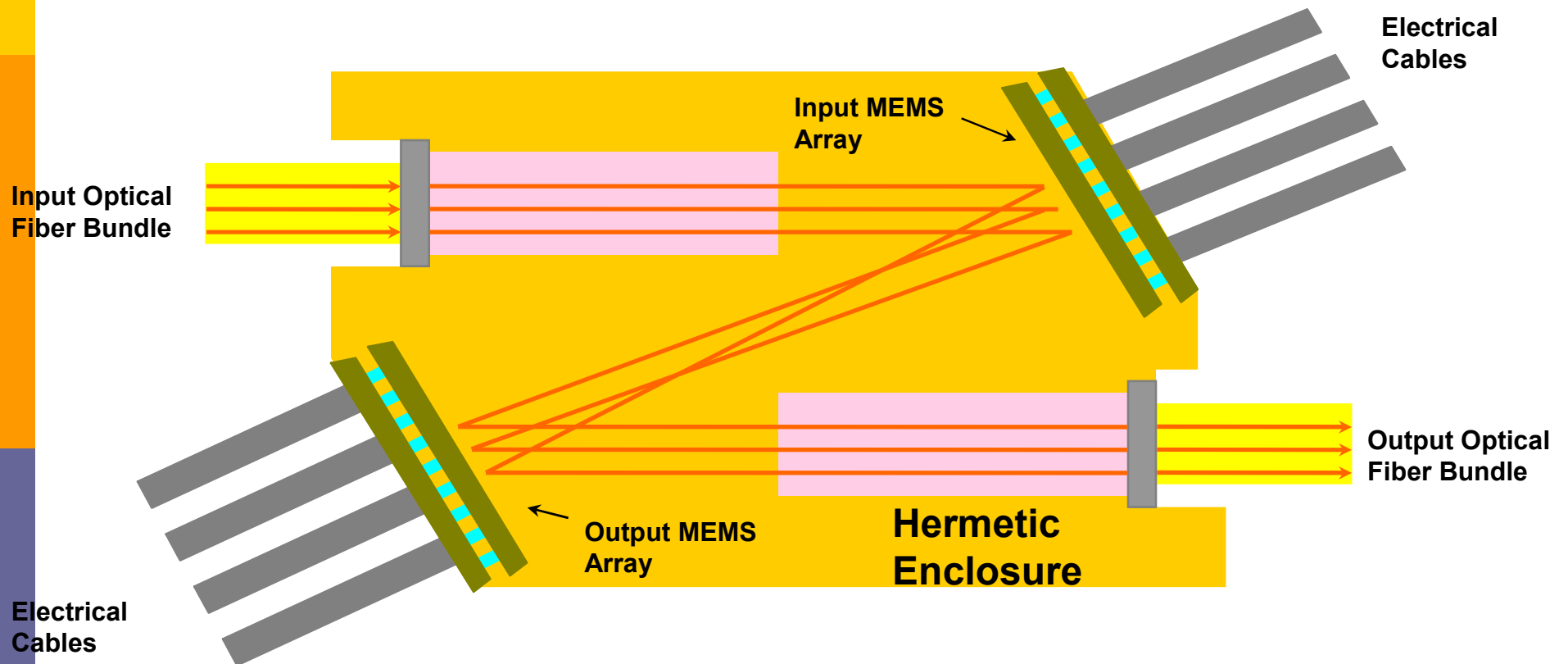

Forrás: Lucent



# Buble-switch: Buborék kapcsoló

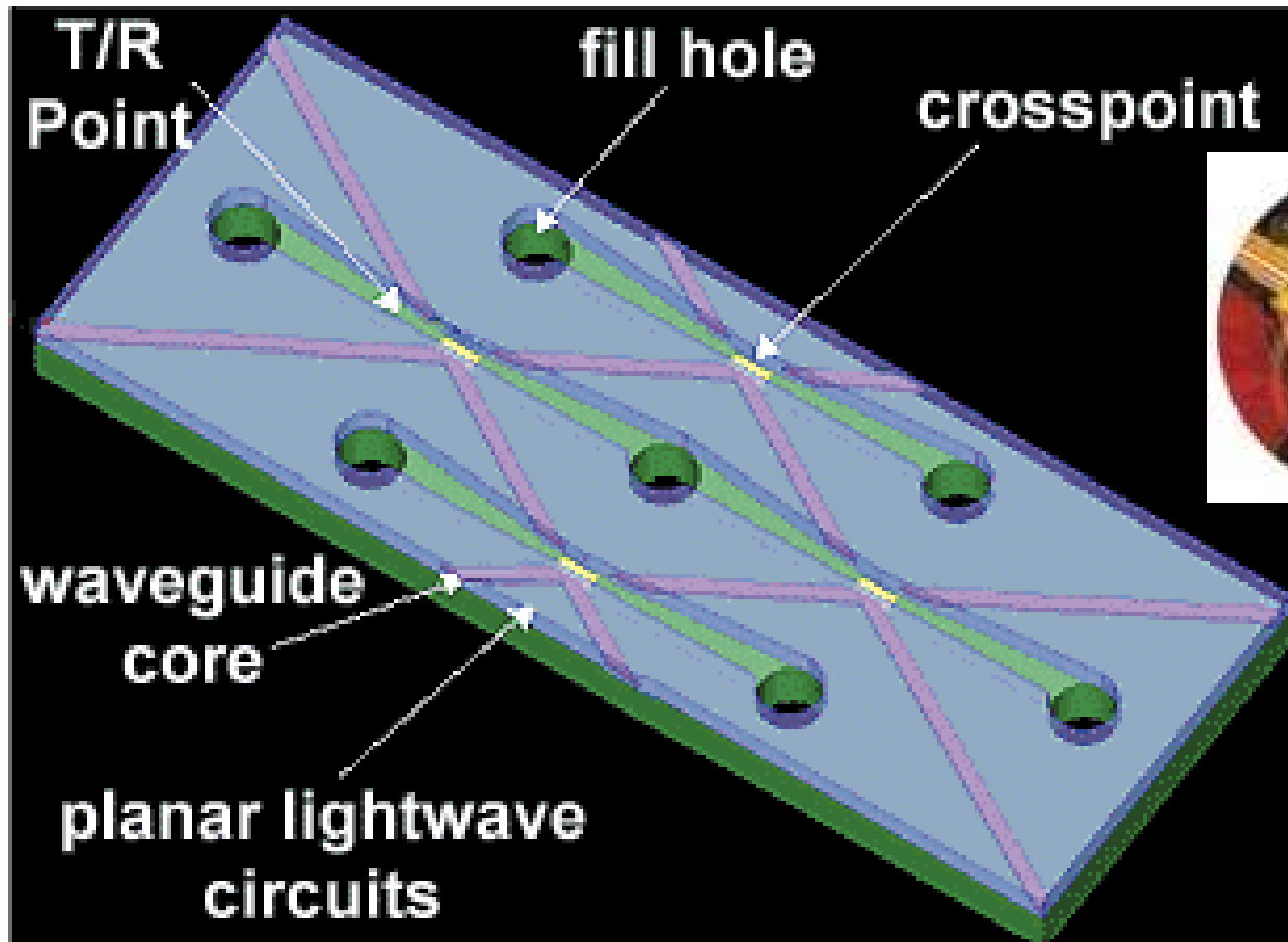

Forrás:  
Agilent

# Egyéb kapcsoló és rendező megoldások

- Iránycsatoló (Directional Coupler)
- Prisma Switch
- Thermo-optical
- Liquid Chrystal
- Accusto-optical
- Piezo-electric
- ...

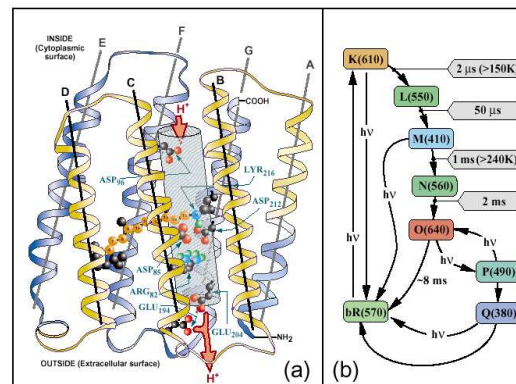
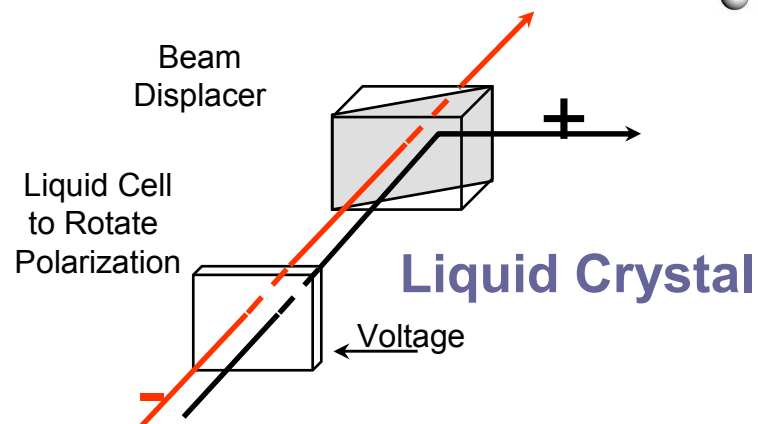
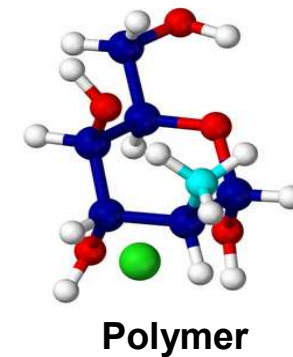
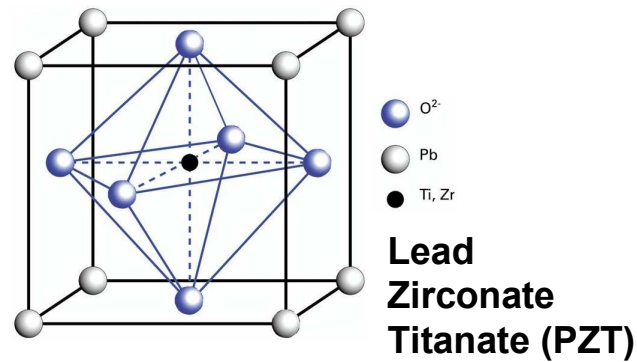
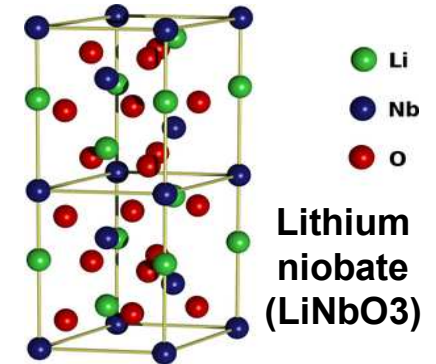
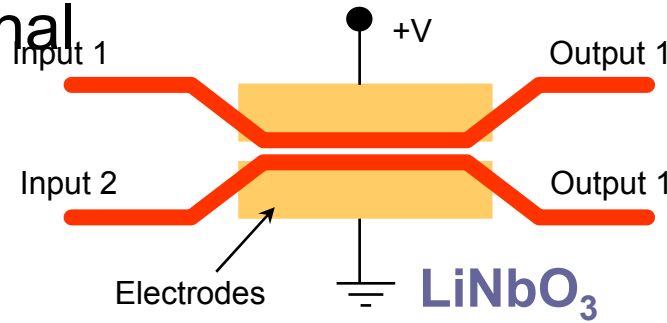

# Optikai hálózatok fejlődési mérföldkövei

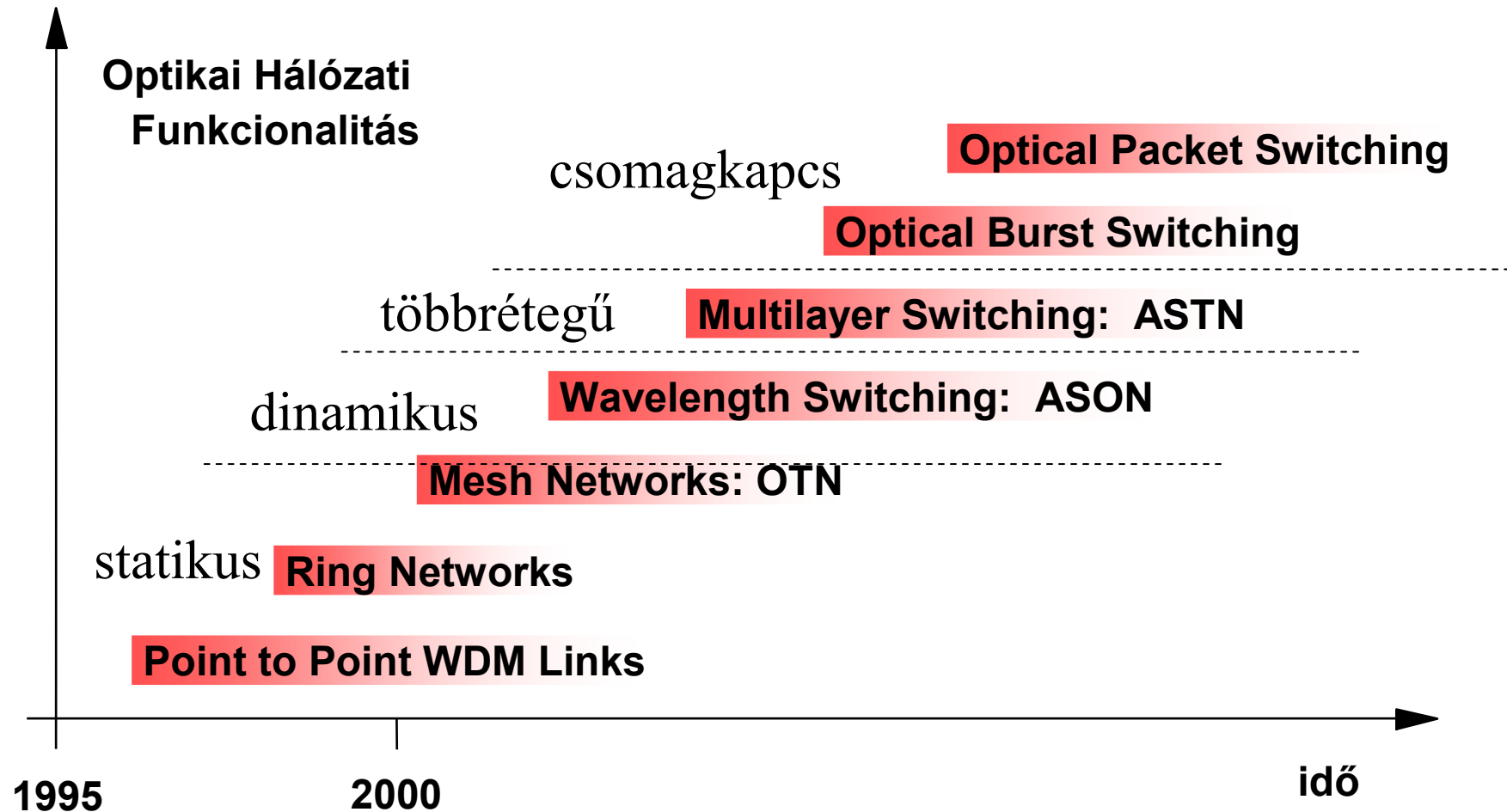

# Többrétegű optikai hálózatok

---

## Egy rétegű hálózat:

- Gyenge granularitás:
  - 1 fényszál: 1-10 Tbit/s (DWDM: 100-200  $\lambda$ )
  - 1  $\lambda$  csatorna: 2.5 vagy 10 Gbit/s
  - 1 STM-64: 64 x STM-1
  - További rétegek a finomabb granularitáshoz

## Több rétegű hálózat:

- Bonyolult vezérlés és Menedzsment (Control & Management)
  - Útvonalválasztás (Routing)
  - Forgalomterelés (TE: Traffic Engineering)
  - Hibatűrőképesség (Resilience)
- Kétszerezett vagy többszörözött funkciók

# Mi a forgalom-kötegelés (Traffic Grooming)?

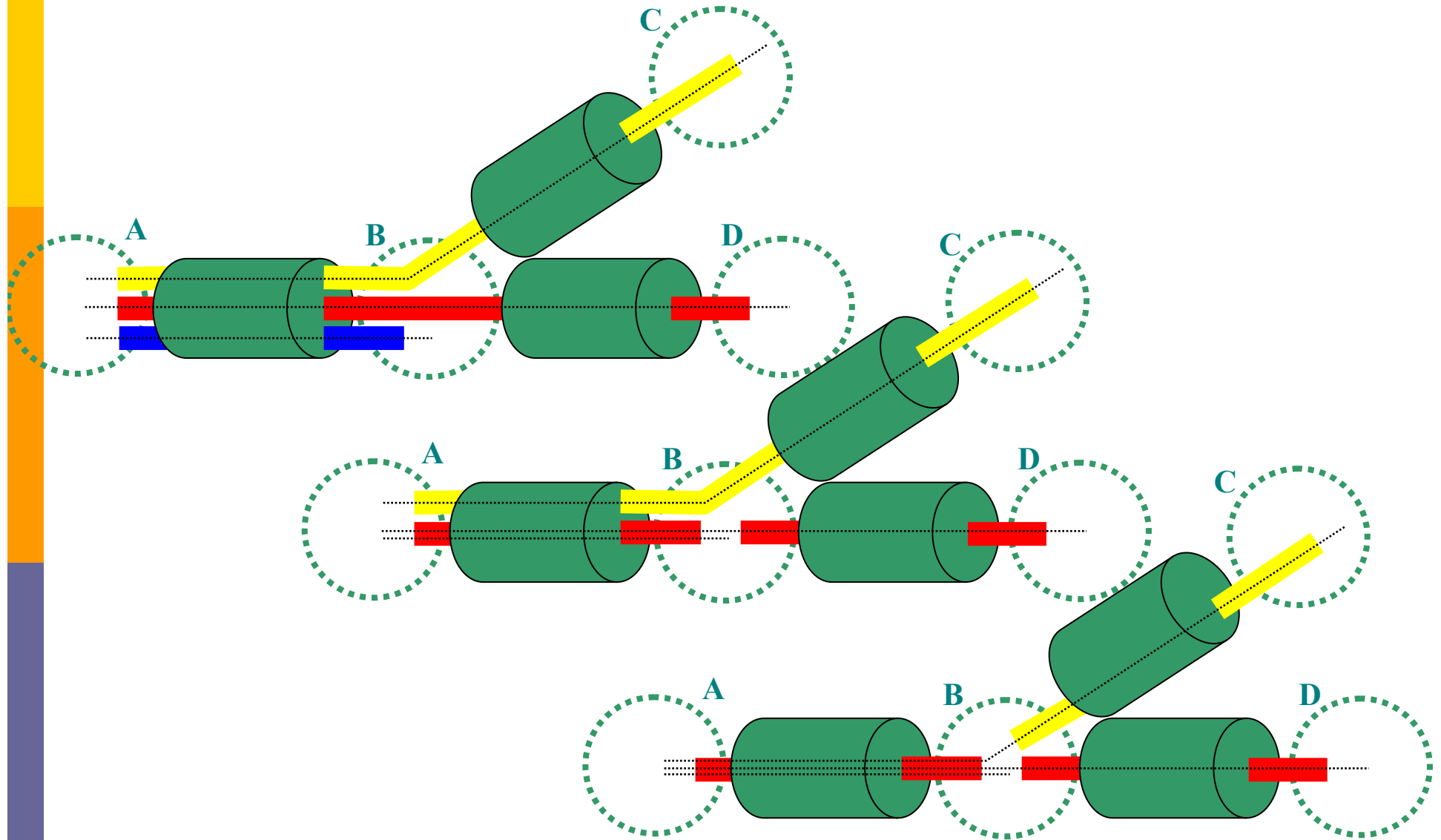



I E T F<sup>®</sup>

# GMPLS/ASTN



## Dinamikus (Kapcsolt) és Többrétegű Dynamic (switched) & Multilayer

**IETF GMPLS: Generalised Multiprotocol Label Switching**  
**ITU-T ASTN: Automatic Switched Transport Network**

<b>PSC</b>	(Packet Switching Capable, e.g., IP)
<b>L2</b>	(Layer 2 SC, e.g., GbEth)
<b>TSC</b>	(TDM SC, e.g., SDH VC-4-4c)
<b>λSC</b>	(Wavelength SC)
<b>WBSC</b>	(WaveBand SC)
<b>FSC</b>	(Fiber SC)

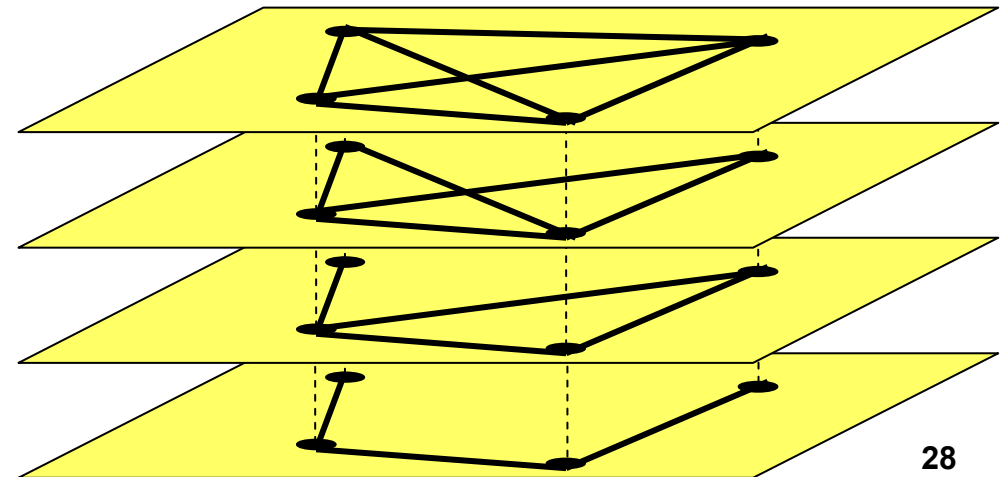

# Általánosított „felülcimkézés”

## Generalised Label Stacking

Többrétegű architektúra → Általánosított LSP-k

Multilayer Architecture → Generalised LSPs

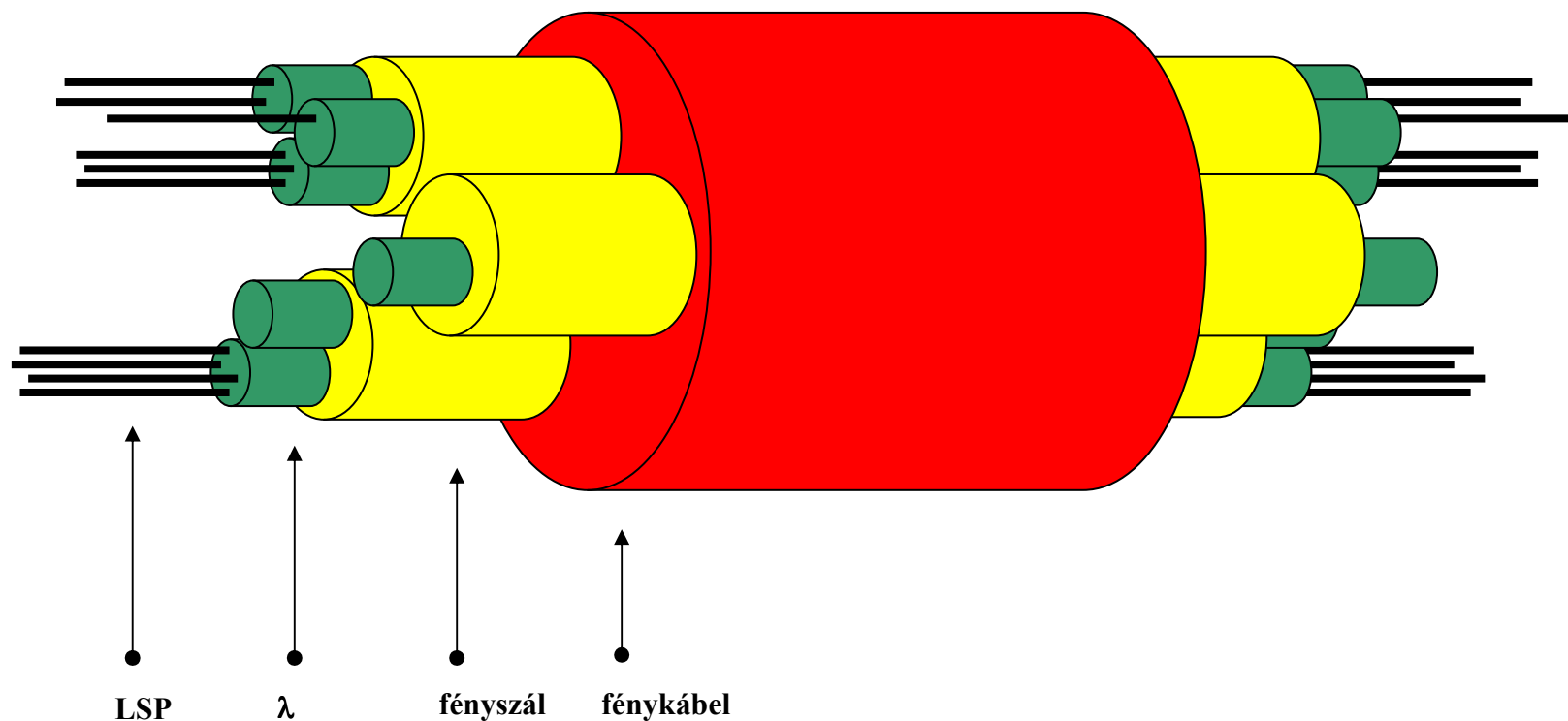

# Label “Stacking” or “Swapping”?

- Cimkecsere, vagy felülcímkezés?

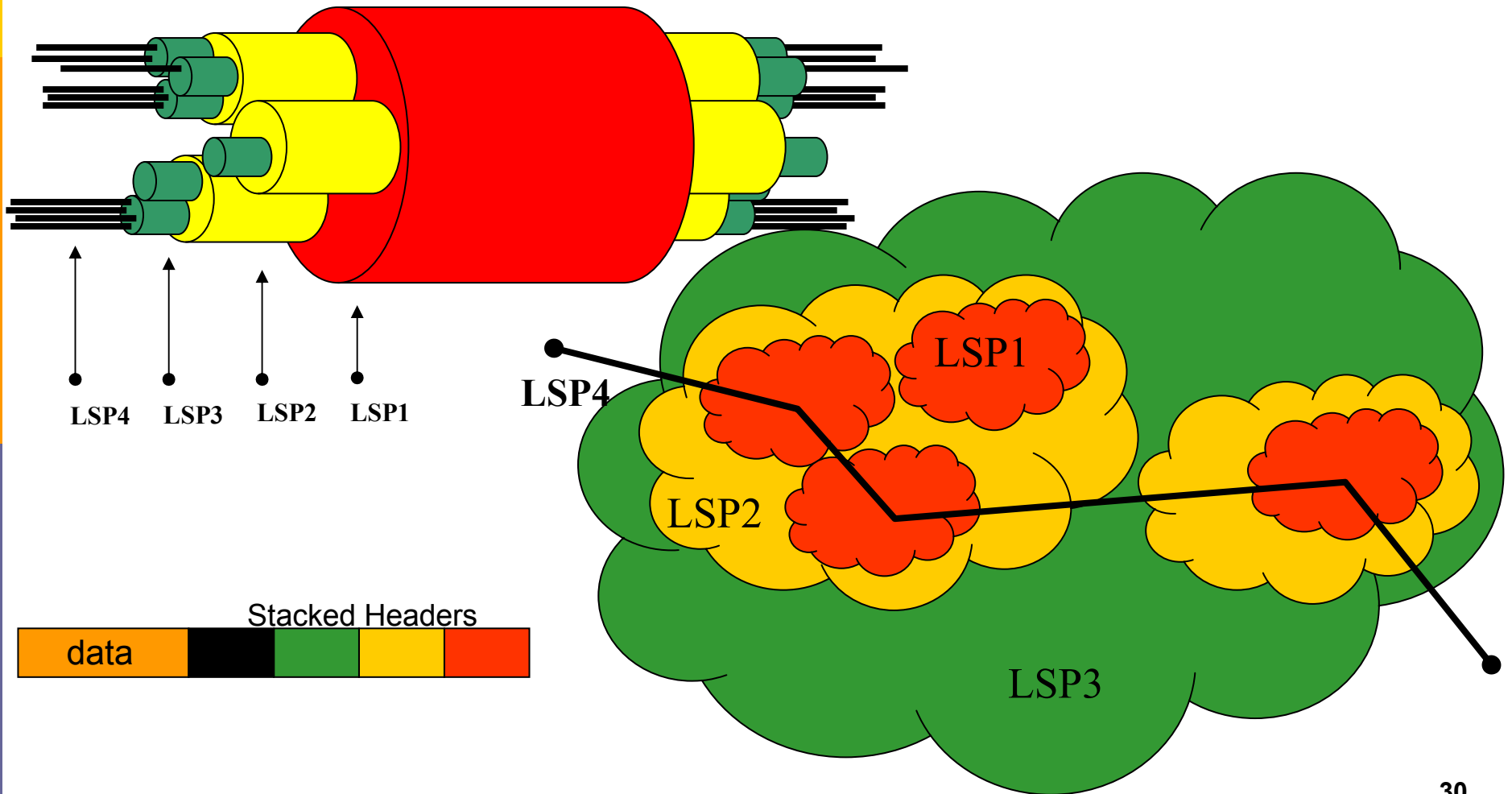



# Routing, TE & Resilience → manapság:

## Kliens-szerver megoldás Részben kézzel

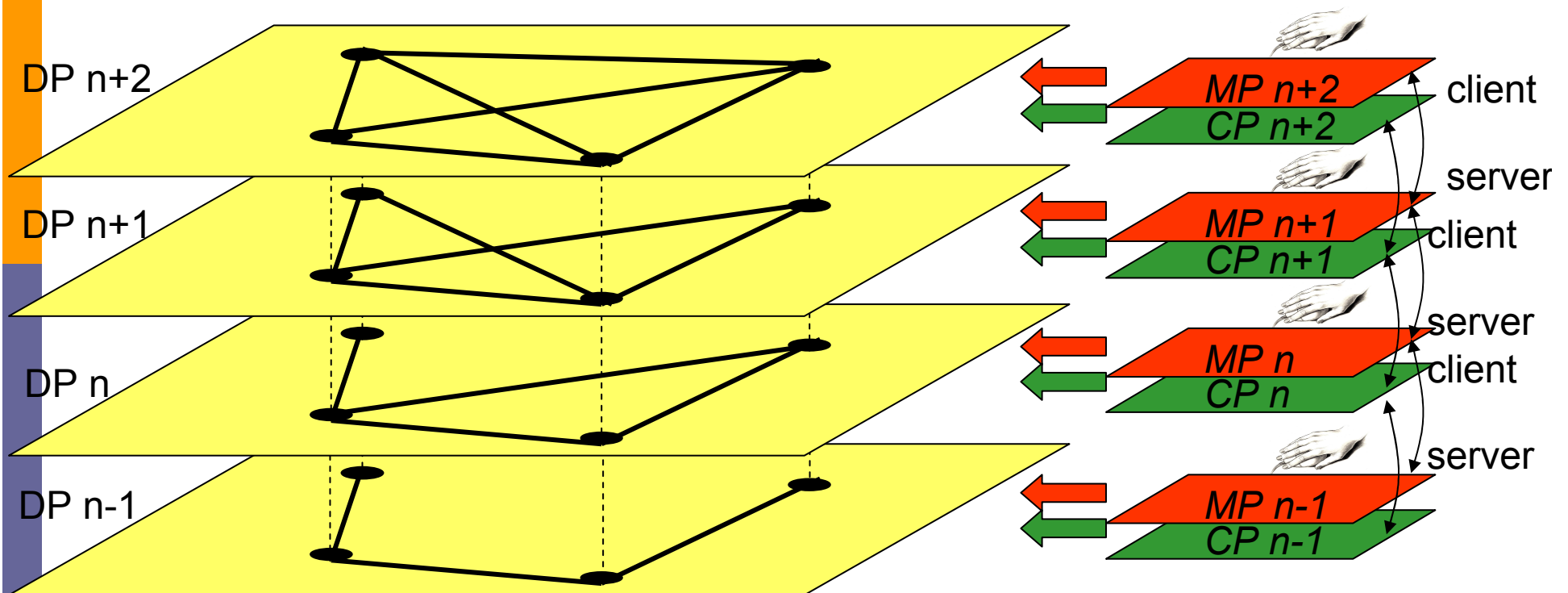

# Routing, TE & Resilience → vágy:

Integrált, automatikus, elosztott!

Függőleges együttműködés vagy integrálás?

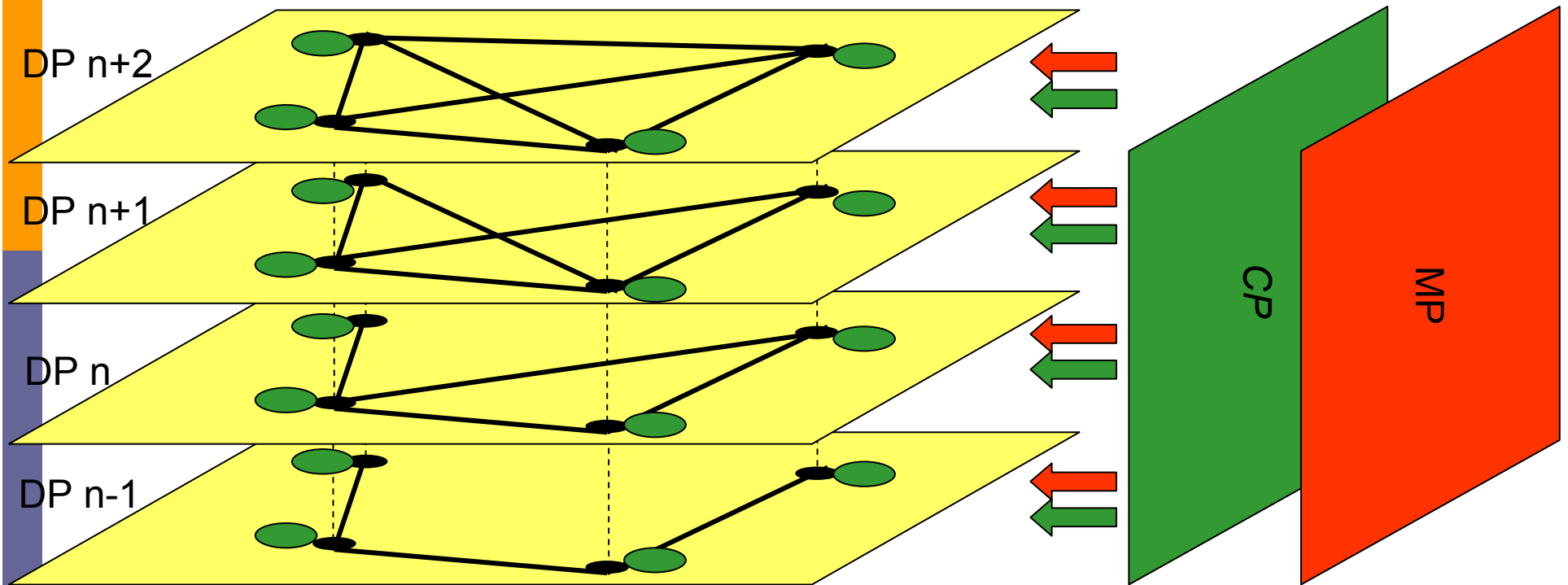

# \* Többtartományos Hálózatok: Tartományközi Útvonalválasztás (Inter-Domain Routing)

## □ Több tartomány

- Access (Aggregation) – Metro – Core (Backbone, Transport)
- Vagy Több szolgáltató

□ OSPF+BGP-4, oBGP

□ PNNI, oPNNI

□ PCE: Path  
Computation Element

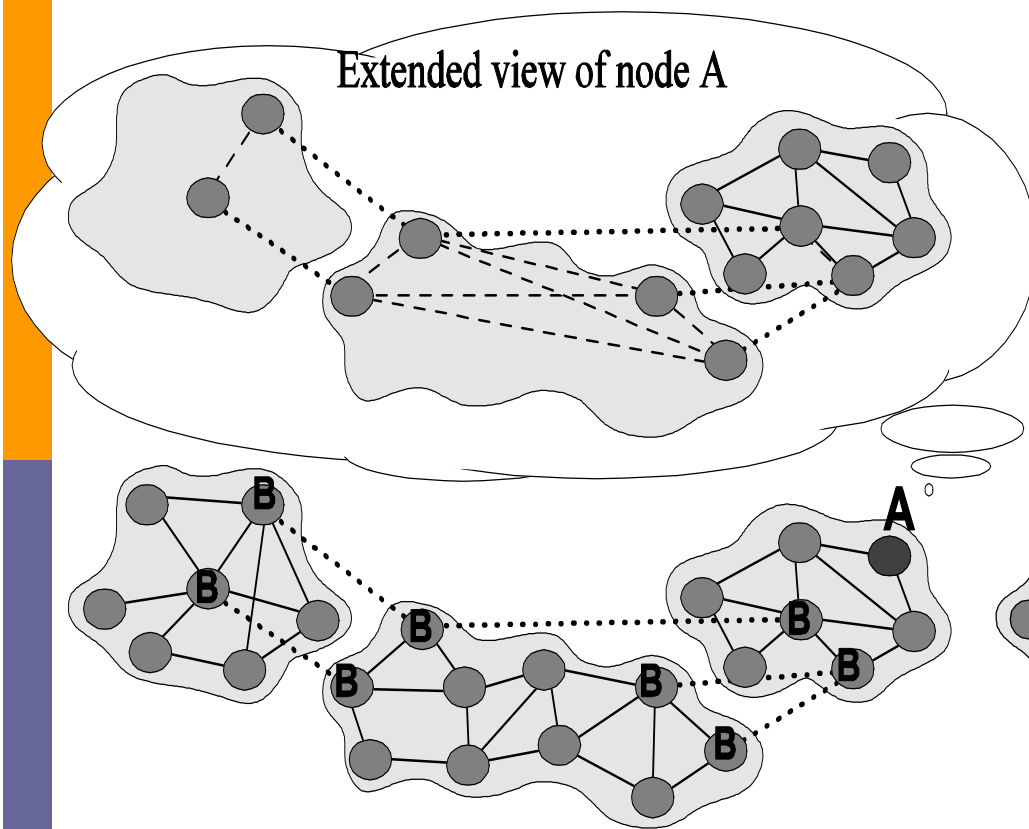

- Implicitly defined path section
- Explicitly defined path section
- S** Source
- T** Destination

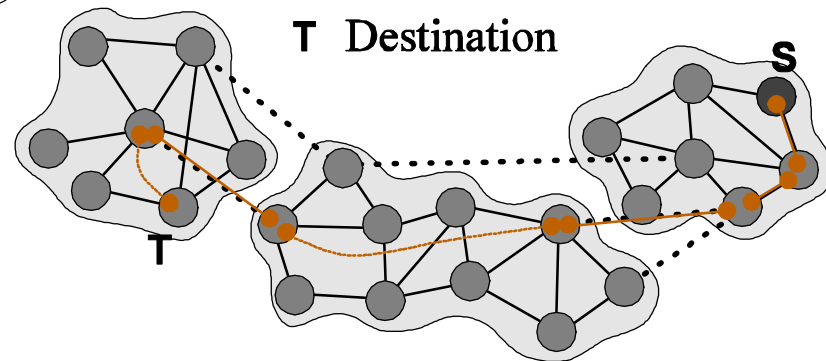

# \* Optikai hálózatok fejlődési mérföldkövei

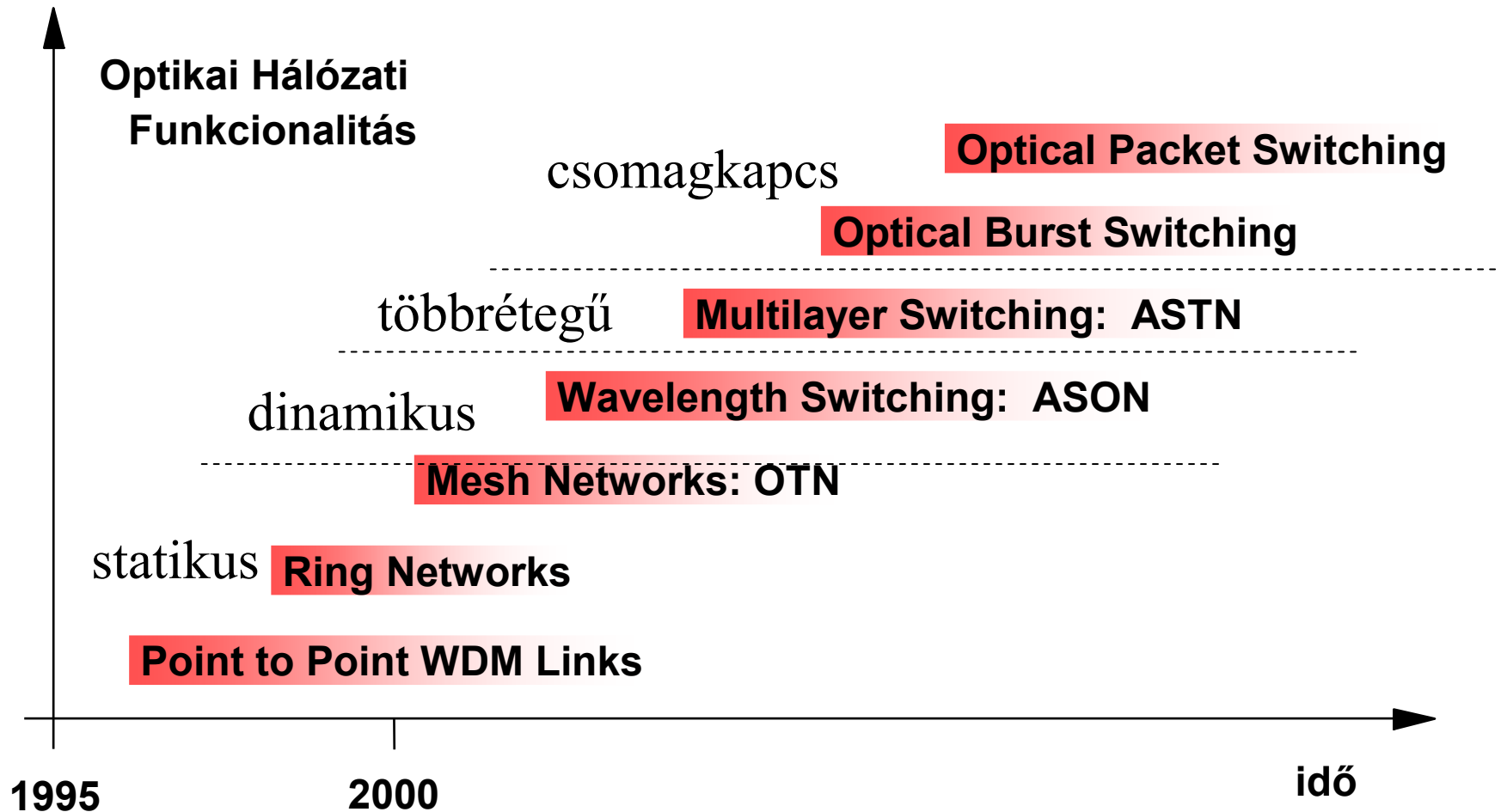

# OBS/OPS

---

- **Photonic Time Slot Switching (időrés kapcsolás)**
- **Optical Flow / Burst / Packet Switching (OFS / OBS / OPS) (Folyam / Börszt / Csomag kapcsolás)**

**Börsztös forgalomra (rövid ideig nagy sáv szélesség)**

- **nincs idő összeköttetés-felépítésre**
- **nem érdemes lefoglalva tartani az erőforrásokat**

# \* Egy OBS hálózati példa

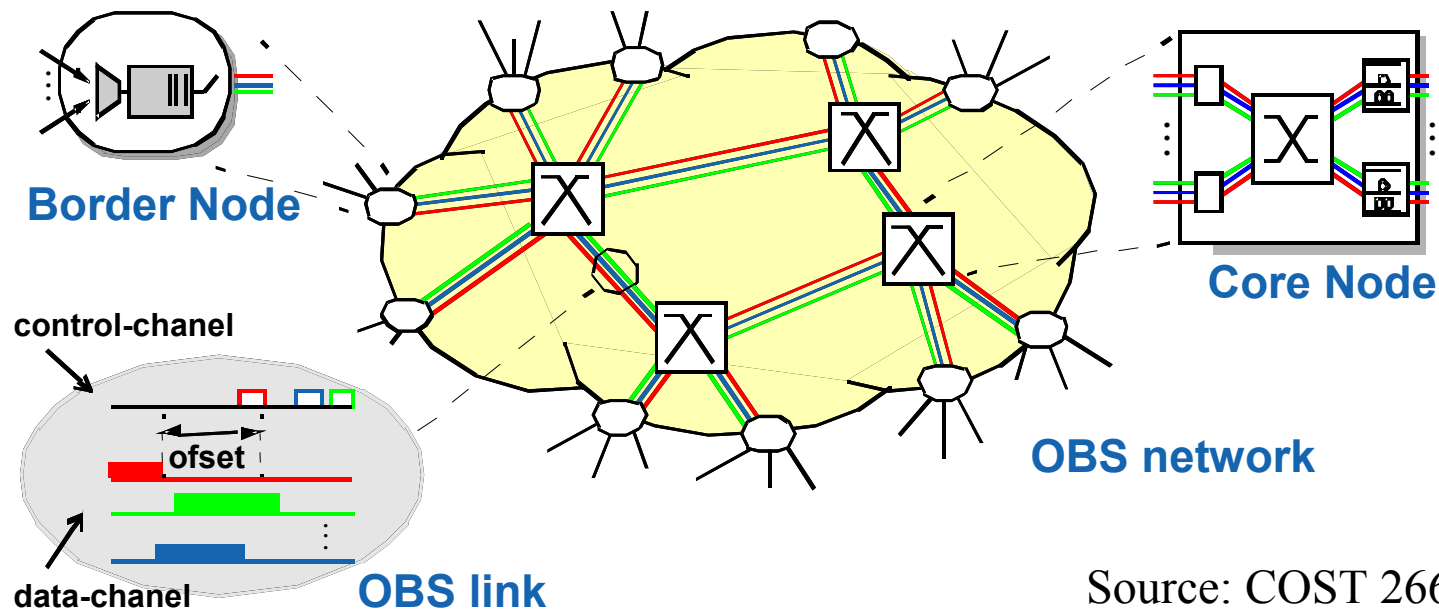

- WDM alapú átvitel
- Pufferek a peremen
- Börsztképezés a peremen
- Külön vezérlőcsatorna

## Torlódáskor

- Újraküldés
- Más hullámhossz
- Deflection (eltérítés)
- Pufferelés

## \* Erőforrásfoglalás OBS hálózatokban

---

### JIT (Just in Time) („Épp időben”)

- Foglálás: A vezérlő csomag érkezésekor
- Felszabadítás: A børszt végével

### JET (Just Enough Time) („Épp elég időre”)

- Foglálás: a børszt becsült érkezése előtt egy pillanattal
- Felszabadítás: A børszt végével
- Bonyolultabb
- Jobb erőforráskihasználás

# Optikai időrészkapcsolás

- Vezérlés fejrész alapján
- Optikai jelfeldolgozás még alig van
- **O** átvitel
- **E** vezérlés
- Guard Time (védőidő)
  - Csomagok közt
  - Fejrész és rakomány közt

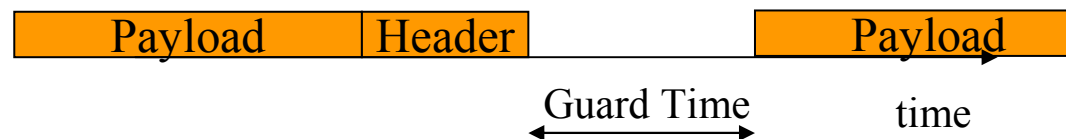
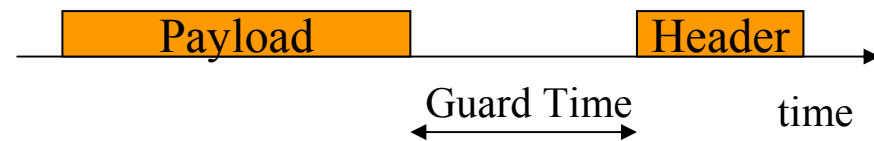
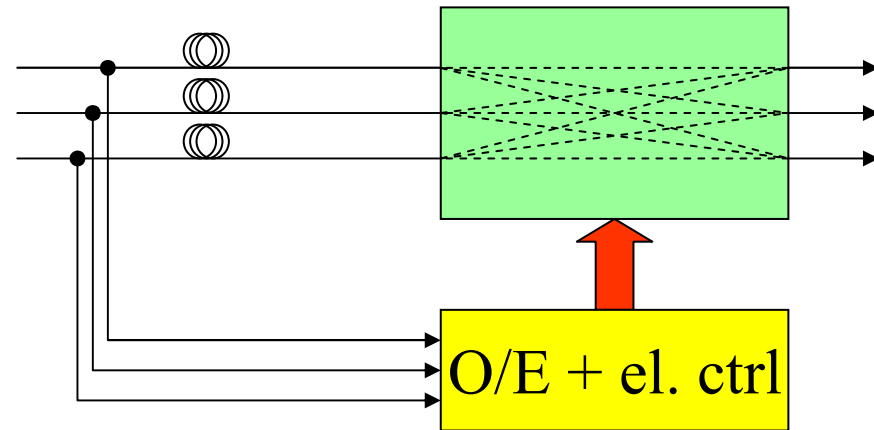



# \* Switched Delay Lines (SDL)

- Kapcsolt késleltető vonal
- Optikai puffer helyett
- Csillapítás → Erősítés
- Legfeljebb néhány időrésre
- „Slow Light” ?

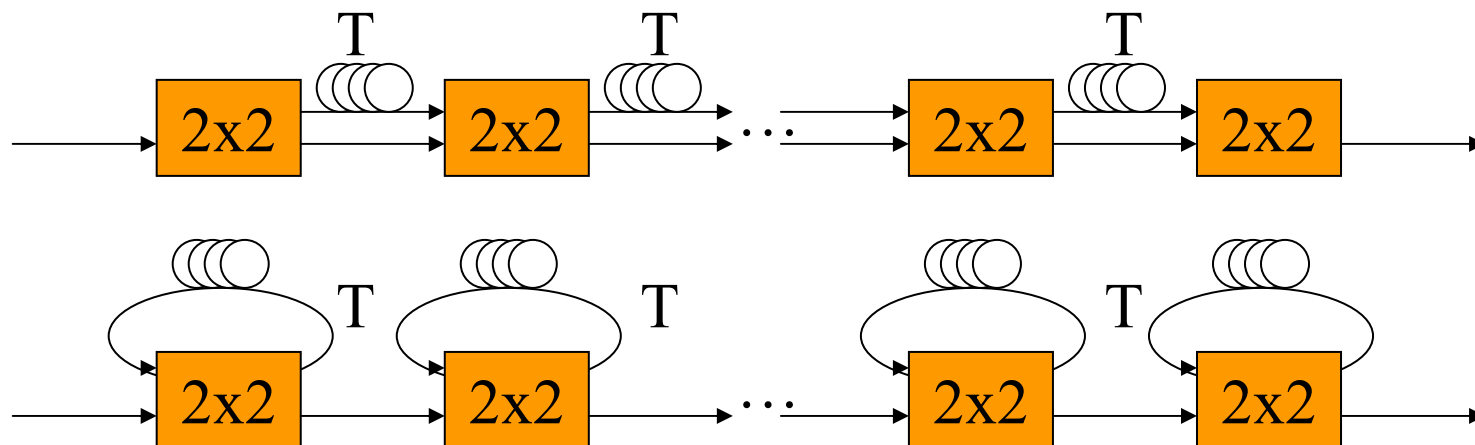

# \* Optikai memóriák (Forrás: Ken-ichi Kitayama, APOC 2008)

## Optical memory devices

	All-optical RAM				FIFO (First-in-first-out)			
	Bit-by-bit memory via bistability				Contl. of prop. length		Contl. of GV	
	Passive (non-radiative)		Active (radiative)		Fiber loop		Material dispersion	Waveguide dispersion
	Micro-cavity		Surface-emission	Waveguide	Fiber	Semicon.	Fiber Semicon.	Semicon.
	Photonic crystal	Micro ring	Pol. bistability	MMI-BDL flip-flop	Opt.sw + fiber	Quantum wire	EIT, CPO, FWM	Photonic Crystal
Cell size	10 $\mu\text{m}^2$	100 $\mu\text{m}^2$	1000 $\mu\text{m}^2$ *	50000 $\mu\text{m}^2$	Large	Compact	Compact	Compact
Power consumption	~10 $\mu\text{W}$	~100 $\mu\text{W}$	~10mW	~100mW	1W/pkt**	2W/pkt**	-	-
Access speed	~10ps	~10ps	7ps	<100ps	A few ns <sup>***</sup>	A few ns <sup>***</sup>	A few ns <sup>***</sup>	A few ns <sup>***</sup>
Access	Parallel/serial	Parallel/serial	2-D parallel	Parallel	Parallel	Parallel	Parallel	Parallel
Notes	<ul style="list-style-type: none"> <li>•<math>\lambda</math>-sensitive</li> <li>•PDL</li> </ul>		<ul style="list-style-type: none"> <li>•PDL</li> <li>•All-optical shift register</li> <li>•Large-scale s/p conv.</li> </ul>		<ul style="list-style-type: none"> <li>•FIFO</li> <li>•Discrete time</li> <li>•Small capacity</li> </ul>		<ul style="list-style-type: none"> <li>•Narrow bandwidth ****</li> <li>•Short time storage</li> <li>•Small capacity</li> </ul>	

\* <10x10 $\mu\text{m}^2$  + I/O=>30x30 $\mu\text{m}^2$

\*\* Depending on optical amplifier count

\*\*\* Speed of optical switch

\*\*\*\* < 20GHz

Note: SRAM: <0.6 $\mu\text{m}^2$ , <1 $\mu\text{W}$ , <2ns w/o O-E-O

# Optikai hálózatok fejlődési mérföldkövei

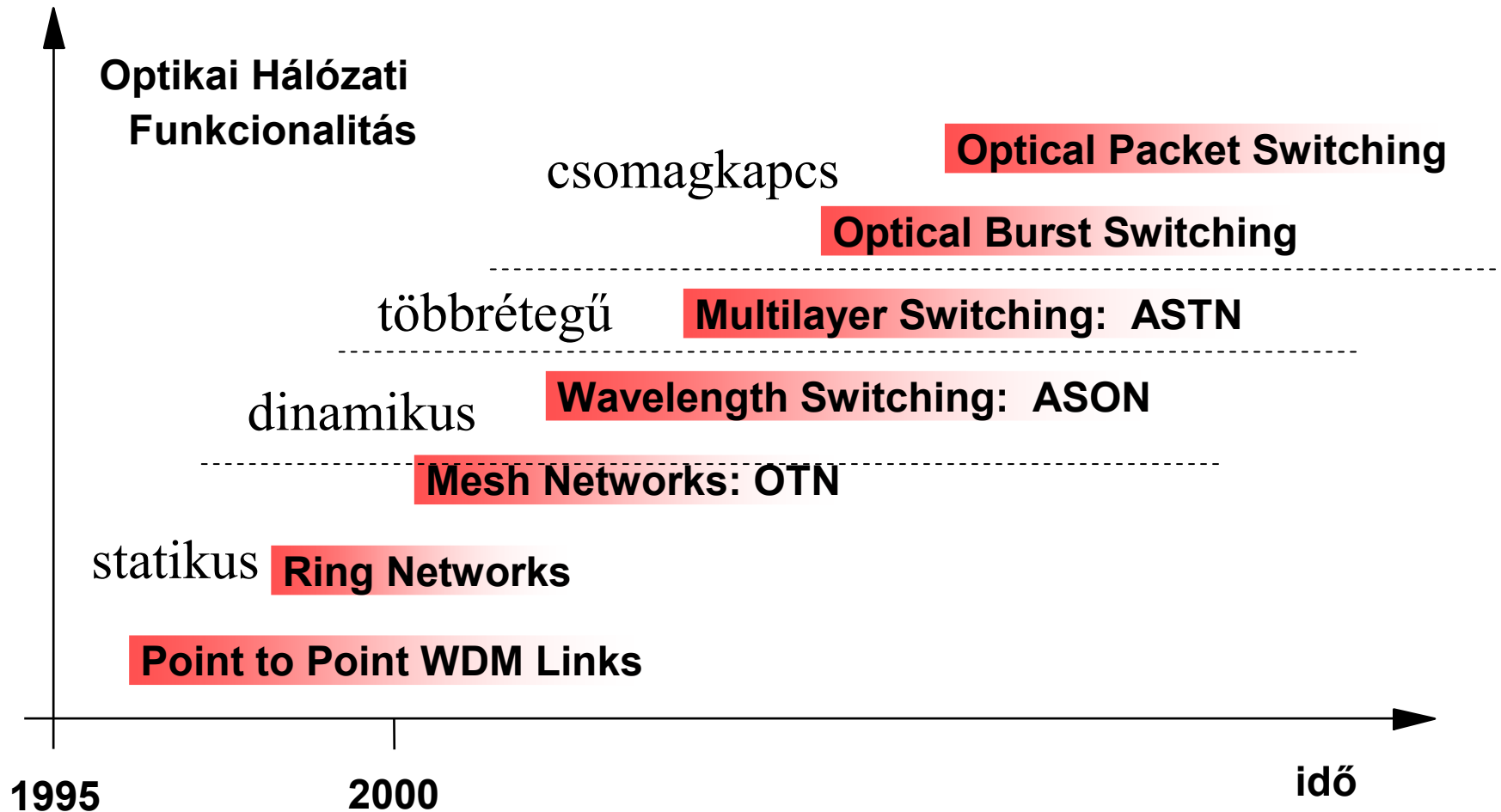

# Heterogén Hálózatok

---

- Multi-Domain (Multi-Provider) (tartomány és szolgáltató)
- Multi-Vendor (gyártó)
- Multi-Service (Multi-Rate, Multi-Quality, Multi-Routing)  
(szolgáltatás: sávszélesség, minőség, útvonalválasztás)
- Multi-Region (Multi-Technology) (hálózati technika)
- Multi-Layer (réteg)
  - Overlay (átfedő)
  - Augmented (javított)
  - Peer (társ)
  - Integrated (függetlenül integrált)

**Nagyon heterogén!**

**Mégis egy egységes vezérlő és menedzsment sík**



# A Heterogén Hálózat

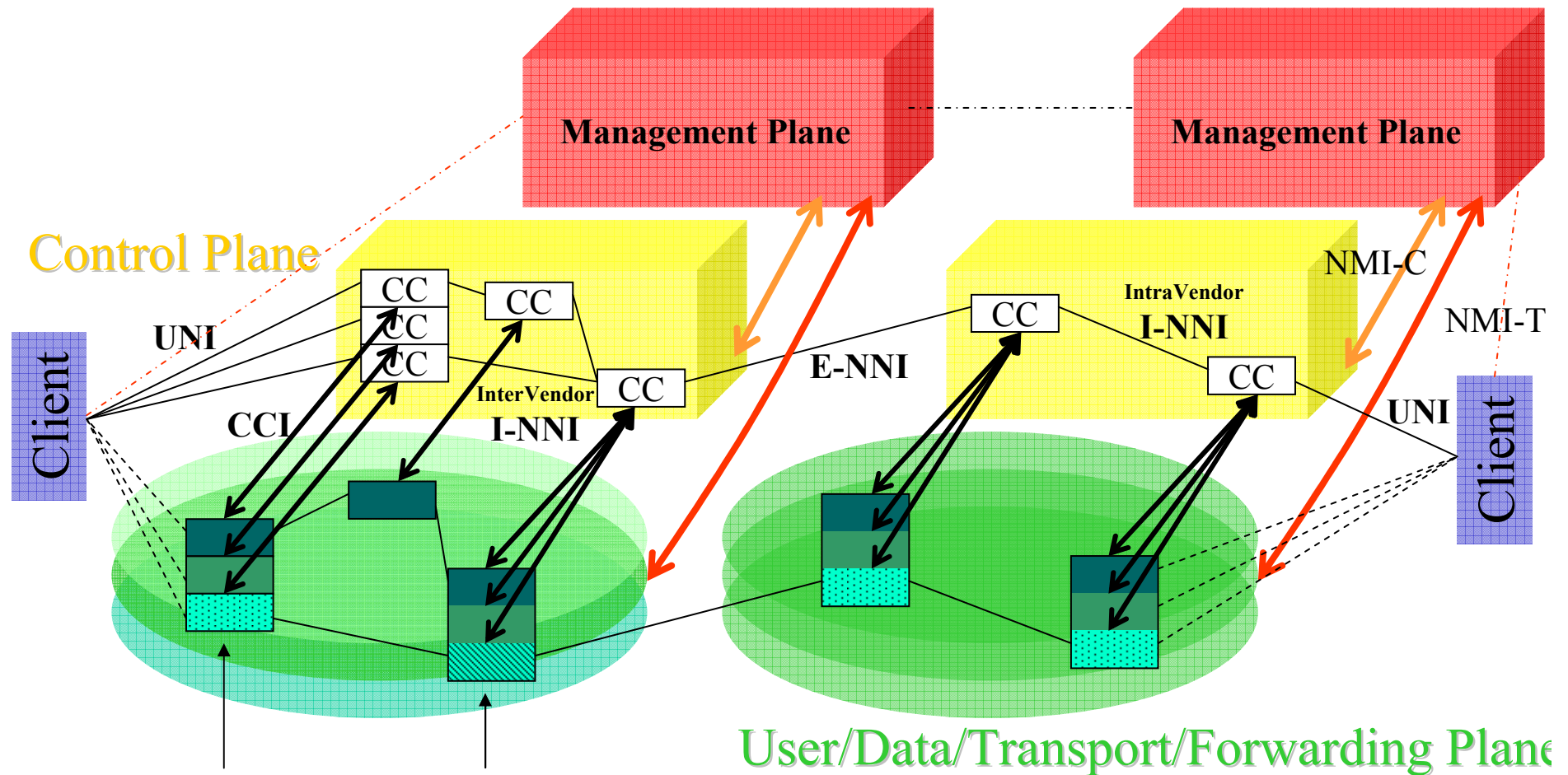

Vertical interconnection / integration

  Two different vendors

UNI: User to Network Interface

NNI: Network to Network or Network Node Interface

I-NNI: Interior NNI (Intra and Inter Vendor I-NNI)

E-NNI: Exterior NNI

CC: Connection Controller

CCI: Connection Controller Interface

NMI: Network Management Interface

NMI-C: NMI for the CP

NMI-T: NMI for the Transport Plane